

СОДЕРЖАНИЕ

- 1. Общее описание**
 - 1.1. Основные технические параметры
 - 1.2. Габаритные размеры
 - 1.3. Основные технические параметры двигателей
 - 1.4. Управление
 - 1.5. Приборы
 - 1.6. Электрическая система
 - 1.7. Особенности конструкции основных узлов
 - 1.8. Рабочее давление гидросистемы шасси
 - 1.9. Технические параметры гидросистемы рабочего оборудования
 - 1.10. Заправочные емкости
- 2. Трансмиссия**
 - 2.1. Двигатель
 - 2.2. Раздаточная коробка
 - 2.3. Гидротрансформатор
 - 2.4. Главный приводной вал
 - 2.5. Коробка передач
 - 2.6. Центральная передача
 - 2.7. Бортовые и тормозные фрикционы
 - 2.8. Конечная передача
 - 2.9. Управление трансмиссией
 - 2.10. Гидросистема привода шасси
- 3. Ходовая часть**
 - 3.1. Ходовая часть
 - 3.2. Ходовая рама
 - 3.3. Опорные катки
 - 3.4. Направляющие колеса
 - 3.5. Поддерживающие катки
 - 3.6. Гусеница в сборе
 - 3.7. Механизм натяжения гусеницы
- 4. Рама в сборе**

- 4.1. Рама
- 4.2. Балансир
- 5. Рабочее оборудование**
- 5.1. Бульдозерное оборудование
- 5.2. Рыхлительное оборудование
- 6. Гидросистема рабочего оборудования и управление рабочим оборудованием**
- 6.1. Гидросистема рабочего оборудования
- 6.2. Насос рабочего оборудования
- 6.3. Гидроцилиндры рабочего оборудования
- 6.4. Гидробак
- 6.5. Управляющий клапан рабочего оборудования
- 6.6. Управление рабочим оборудованием
- 7. Электрическая система**
- 8. Масло, смазка и топливо**
- 8.1. Правила работы при заправке
- 8.2. Тип масла, смазки и топлива
- 8.3. Просмотр и заправка
- 9. Управление бульдозером**
- 9.1. Эксплуатация новой машины
- 9.2. Подготовка к работе
- 9.3. Запуска двигателя
- 9.4. Управление при движении
- 9.5. Бульдозерная и рыхлительная работа
- 9.6. Просмотр после работы
- 9.7. Правила безопасности
- 10. Техническое обслуживание**
- 10.1. Общее сведение
- 10.2. Топливная система
- 10.3. Охлаждающая система
- 10.4. Воздушный фильтр
- 10.5. Электрическая система
- 10.6. Гидросистема
- 10.7. Периодическое обслуживание
- 11. Неисправности, возможные причины и способы устранения**

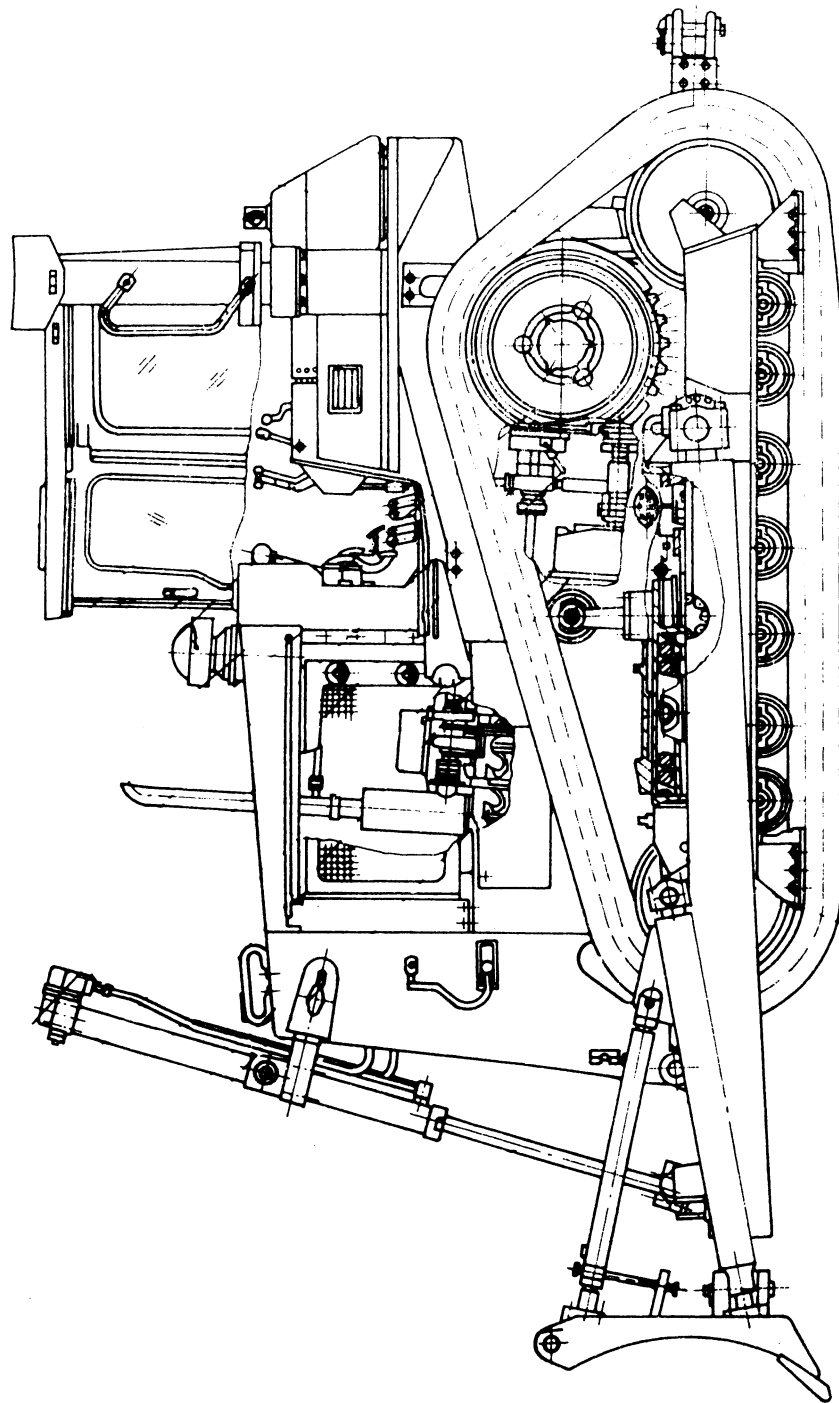

Внешность бульдозера

1. Общее сведение

Гусеничные бульдозеры SD7 и SD7LGP (мощностью 220л. с.) являются бульдозерами с повышенными ведущими колесами, гидромеханической трансмиссией, полужестким прицепом и гидравлическим управлением.

Бульдозеры SD7 и SD7LGP оснащены одним из следующих двигателей: двигатель WD615 Вэйфанского двигательного завода (по технологии Steyr), двигатель C6121ZG06 Шанхайского двигательного завода (по технологии Caterpillar), или вертикальный, четырехтактный двигатель NTA855 – C280, с жидкостным охлаждением, который изготавливает Чунцинский двигательный завод (по технологии Cummins).

Повышенные ведущие колеса вместе с центральной передачей, бортовым и тормозным фрикционами, конечной передачей находятся в одной оси. Ведущие колеса отделились от ходовой рамы. Треугольная форма гусениц удаляет ударную нагрузку, передающуюся от земли на ведущие колеса. Такая форма не только улучшает условие работы трансмиссии, но и продлевает ее долговечность. Модульная конструкция облегчает снятие, установку узлов и механизмов силовой передачи, обеспечивает сокращение простоя машины. Корпус трактора шарнирно соединяется с ходовой рамой комплексным шкворнем. Балансир соединяется с ходовой рамой шаровым шарниром. Такая конструкция намного повышает жесткость и стабильность машины, облегчает вибрацию и болтание машины, повышает комфортность работы оператора. Бортовые и тормозные фрикционы являются мокрыми, многодисковыми, с металлокерамическими накладками. Нажимной механизм тормозного фрикциона применяет надежную тарельчатую пружину, повышает безопасность при передвижении и работе.

Гидросистема рабочего оборудования применяет дроссельно – регулирующую систему с переливным клапаном определенного перепада давления с компенсацией давления. Она уменьшает расходы гидравлического мощности, повышает стабильность резания отвала, снижает требования к работе оператора. Бульдозеры отличаются от простых бульдозеров обширной рабочей обзорностью, характеристиками работы, преодолеваемой крутизной и стабильностью движения.

Бульдозер SD7 широко применяется в дорожном, промышленном и гидротехническом строительстве, в горнодобывающей промышленности, в мелиорации и ирригации.

Предисловие

Данная инструкция описывает основные знания о конструкции, характеристике, эксплуатации, правилах безопасности и техническом обслуживании бульдозеров SD7 и SD7LGP.

Перед эксплуатацией операторы должны внимательно читать инструкцию во избежание неприятной аварии.

Бульдозеры SD7 и SD7LGP оснащены двигателем WD615 Вэйфанского двигательного завода, двигателем C6121ZG06 Шанхайского двигательного завода, или двигателем NTA855 – C280 Чунцинского двигательного завода. Информация о эксплуатации, обслуживании и содержании двигателя приведена в руководстве по эксплуатации и обслуживанию двигателя .

С улучшением и развитием технологии будет возможное несоответствие содержания руководства с конструкцией бульдозера. Приносим извинения за причиненные неудобства. Если у вас какой – нибудь вопрос о данном руководстве и бульдозере, обратитесь к заводу – производителю.

Основная работа

1. Выработка и рыхление грунта
2. Перевозка грунта и камня
3. Строительство дороги и заделка канавы
4. Мелиорация и ирригация
5. Протаскивание других машин
6. Горнодобывающая промышленность

Гусеничный болотоходный бульдозер SD7LGP с гидромеханической трансмиссией, полужестким прицепом и гидравлическим управлением. Болотоходный бульдозер подходит работе на рыхлом и влажном грунте. Он может повышать производительность, снизить производственную себестоимость, рационализирует строительство.

Для работы на рыхлом и влажном грунте болотоходный бульдозер оснащен широкими башмаками с треугольным сечением, чтобы увеличить контактную площадь с землей, уменьшить давление на грунт, избегать оседания корпуса бульдозера. Когда бульдозер проходит по влажному, рыхлому, связному грунту, последний не превращается в грязь и снижает свою интенсивность. Когда башмаки под нагрузкой снижаются вниз, они нажимают грязь, чтобы вода в грязи вытеснялась через зазоры между двумя башмаками. И так грязь становится густыми и связными. Это не только уплотняет землю, но и повышает ходовые характеристики и тяговую способность бульдозера.

Болотоходный бульдозер подходит работе во влажном, рыхлом и связном условии. Он широко употребляется в стройках кроме горного, породного, кирпичного и каменного условия.

Основное содержание работы

1. Перевозка грунта и камня
2. Строительство дороги и заделка канавы
3. Мелиорация и ирригация
4. Проложение трубопроводов, открытие порта,
5. Протаскивание других машин
6. Горнодобывающая промышленность

Главные узлы бульдозер SD7 взаимозаменяемы с бульдозером SD7LGP. Бульдозеры SD7 и SD7LGP нормально работают при температуре окружающей среды -20°C – $+40^{\circ}\text{C}$.

1.1. Основные параметры

Модель		SD7	SD7LGP	
Тип		Гусеничный, гидравлический		
Мощность		162KW (220PS)		
Масса	Структурная масса	23t	24.7t	
	Эксплуатационная масса	24.2t	25.9t	
	Масса бульдозерного оборудования	2.2t	1.8t	
Максимальное тяговое усилие		197.96KN	212.59KN	
Давление на грунт (при эксплуатационной массе)		73KPa	45.5 KPa	
характеристики	Минимальный радиус поворота		4.57m	
	Преодолеваемая крутизна		Продольно 30°, поперечно 25°	
	Минимальная высота от грунта		405mm 485mm	
	Угол горизонтального поворота отвала		25°	
	Угол продольного перекоса отвала		9°	
	Ширина отвала		4215mm	
	Высота отвала		1130mm	
	Угол резания отвала		55°	
	Максимальное заглубление отвала		665mm	
	Максимальный подъем отвала		1115mm	
	Скорость передвижения (по теоретической частоте вращения дизеля 2100r/min)	Вперед	1 – скорость	0 – 3.9Km/h
			2 – скорость	0 – 6.5Km/h
			3 – скорость	0 – 10.9Km/h
Назад		1 – скорость	0 – 4.8Km/h	
		2 – скорость	0 – 8.2Km/h	
		3 – скорость	0 – 13.2Km/h	

1. 2. Габаритные размеры

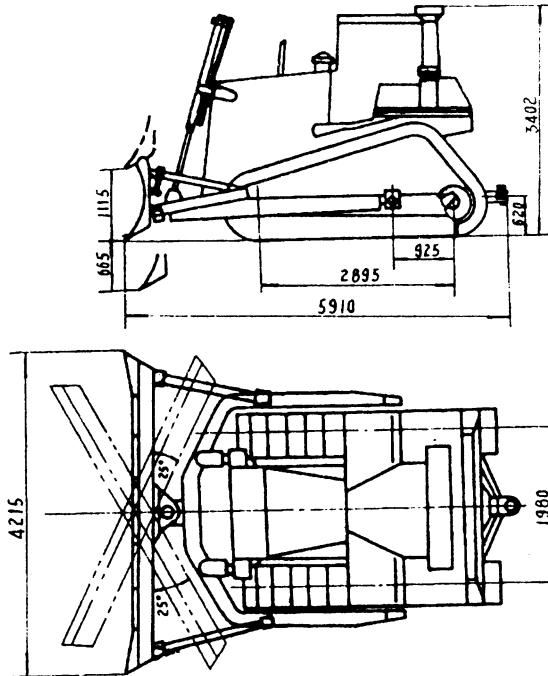

Габаритные размеры бульдозера SD7

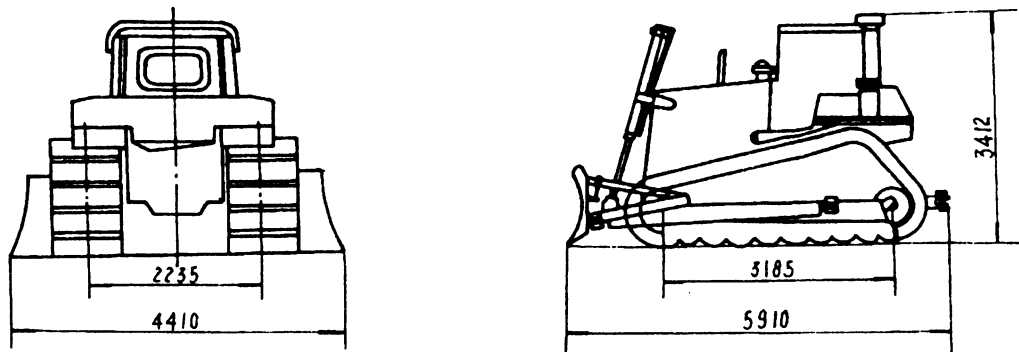

Габаритные размеры болотоходного бульдозера SD7LGP

Рис. 1 - 1 Габаритные размеры

1.3. Главные технические параметры двигателей

Изготовитель	Чунцинский двигательный завод	Шахайский двигательный завод	Вэйфанский двигательный завод
Модель	NTA855 – C280	C6121ZG06	WD615T6
Тип	Вертикальный, однорядный, четырёхтактный с жидкостным охлаждением	Вертикальный, однорядный, четырёхтактный с жидкостным охлаждением	Вертикальный, однорядный, четырёхтактный с жидкостным охлаждением
Количество – диаметр × ход цилиндра, мм	6 – 140 × 152	6 – 121 × 152	6 – 126 × 130
Порядок цилиндров	1 – 5 – 3 – 6 – 2 – 4	1 – 5 – 3 – 6 – 2 – 4	1 – 5 – 3 – 6 – 2 – 4
Номинальная частота вращения, об/мин.	2100	2100	2100
Номинальная мощность,	177KW(235PS)	173KW(234PS)	175KW(238PS)
Макс. крутящий момент/ частота вращения	1000Н · м /1400 – 1500об/мин.	938Н · м / 1500об/мин.	995Н · м /1400 – 1500об/мин.
Давление масла (при номинальной мощности), КПа	379 – 483	300 – 400	300 – 400
Максимальная частота вращения, об/мин Минимальная частота вращения, об/мин	2250 700	2310 750	2310 600
Расходы топлива (при номинальной мощности), г/ КВт. ч Расходы масла (при номинальной мощности), г/ КВт. ч	207 0,4 – 0,94	235 2,04	231 1,36
Способ охлаждения	Замкнутое циркуляционное жидкостное охлаждение	Замкнутое циркуляционное жидкостное охлаждение	Замкнутое циркуляционное жидкостное охлаждение
Направление вращения коленвала (лицом к маховику)	Против часовой стрелке	Против часовой стрелке	Против часовой стрелке
Запуск	Электростартерный 24Вт	Электростартерный 24Вт	Электростартерный 24Вт
Допустимый перекос двигателя	Продольно 35°, поперечно 45°	Продольно 35°, поперечно 45°	Продольно 35°, поперечно 45°
Масса двигателя, кг.	1258	900	850
Замечание: Бульдозеры SD7 и SD7LGP оснащены одинаковыми двигателями.			

1.4. Управление

Рычаг управления газом	1
Педадь управления газом	1
Тяговой штифт заглохания	1 Рычаг управления переключением передач 1
Рычаг управления поворотом и тормозом	2 (один по левой и правой стороне)
Тормозная педаль	1
Блокировочный рычаг	1
Рычаг управления отвалом	1
Рычаг управления рыхлителем	1
Рычаг управления перекосом отвала	1

Замечание: Установка рычага управления рыхлителем и рычага управления перекосом отвала зависит от требования покупателя.

1.5. Приборы

На бульдозере SD7 и SD7LGP устанавливаются следующие контрольные приборы, находящиеся на панели впереди кресла оператора.

Наименование	Номинальное значение
Манометр масла двигателя	0,3 – 0,4 МПа
Термометр охлаждающей жидкости двигателя	0 – 100°C
Манометр масла на выходе гидротрансформатора	0,3 МПа
Термометр масла гидротрансформатора	132°C (макс.)

1.6. Электрическая система

Генератор – стартер: 24 Вт двигатель стартера постоянного тока (с дизельным двигателем)

Генератор: 24 В 35А зарядный генератор (с дизельным двигателем)

Аккумуляторы: модель: 6 – Q – 195

Рабочее напряжение: 12В (по каждому аккумулятору)

Емкость: номинальная емкость при 20 – часовой зарядке 195А · ч

Количество: 2 шт.

Рабочее напряжение электрической цепи: 24 В

Освещение: Передняя фара: 24 В, 60 Вт, 2шт.

Задняя фара: 24 В, 60 Вт, 2шт.

Освещение на потолке: 24 В, 5 Вт, 1шт.

Боковое освещение: 24 В, 60 Вт, 2шт.

1.7. Особенности конструкции основных узлов

Наименование узлов		Особенности конструкции
трансмиссия	Раздаточная коробка	Цилиндрическая шестерня с прямыми зубьями, три отбора мощности
	Трансформатор	Гидромеханический трансформатор
	Муфта	Крестовая муфта
	Коробка передач	Планетарная, однорычажное управление клапаном переключения передач, 3 скорости переднего хода и 3 скорости заднего хода
	Центральная передача	Цилиндрическая шестерня с косыми зубьями, и пара конических шестерен со спиральными зубьями
	Бортовой фрикцион	Мокрый, многодисковый фрикцион с гидравлическим нажимом
	Тормозной фрикцион	Мокрый, многодисковый фрикцион с нажимом тарельчатой пружины и гидравлическим расцеплением
	Конечная передача	Двухступенчатый планетарный редуктор, составные ведущие колеса.
Ходовая система	Тип подвески	Полужесткая подвеска, балансир шарнирно соединяется в трех точках
	Комплексные детали ходовой рамы	Ходовая рама состоит из стальных листов, стальных труб большого диаметра и сталелитейных деталей. Она шарнирно соединяется с рамой при помощи шкворня и балансира.
	Опорный каток	С биметаллической втулкой и плавающим уплотнением. Всего 4 двухфланцевых катков по каждой стороне.
	Направляющее колесо	С биметаллической втулкой и плавающим уплотнением. Всего 1 по каждой стороне (переднее и заднее).
	Поддерживающий каток	С плавающим уплотнением. Всего 1 по каждой стороне.
	Гусеница	Бульдозер SD7: Количество башмаков – 40. Шаг – 216мм. Поставить смазочные и несмазочные втулки пальца по заказу. Болотоходный бульдозер SD7LGP: сечение башмаков – треугольное, Шаг – 216мм.
	Тип натяжения гусеницы	Натяжение при помощи давление масла

1.8. Рабочее давление гидросистемы шасси

Рабочее давление гидросистемы шасси, МПа				
Наименование		При высокой скорости	При низкой скорости	примечание
Клапан последовательного включения			2,9	
Коробка передач	Ряд направлений	2,6	> 2,12	
	Ряд скоростей	2,22	> 1,74	Переключение передач
Поворот	Поворот налево	2,24	2,24	Рычаг управления бортовым тормозом и педаль тормоза не действуют
	Поворот направо	2,24	2,24	
Тормоз	Левый тормоз	2,75	2,75	
	Правый тормоз	2,75	2,75	
Трансформатор	Вход	≤ 0,7		
	Выход			0,29
Давление смазки	Раздаточная коробка	0,138		
	Центральная передача	0,185	> 0,007	
	Бортовой фрикцион		0,095	
	Тормозной фрикцион		0,095	

1.9. Рабочее давление в гидросистеме рабочего оборудования

Рабочее давление в гидросистеме рабочего оборудования, МПа		
Наименование	Давление	Примечание
Давление главного предохранительного клапана гидросистемы	18,5	Температура масла – 50°C – 60°C, объем потока – 100л/мин, с нагрузкой, рычаг реверсивного клапана находится в широкооткрытом положении. Точка измерения давления находится на резьбе М10 × 1 пробки (близко к клапану противодействия), находящейся в верхней части входного клапана.
Противодавление возвратного масла системы	1,05	Температура масла – 50°C – 60°C, объем потока – 100л/мин, реверсивный рычаг находится в положении подъема или опускания (широкооткрытом положении). Точка измерения давления находится в резьбе М10 × 1 пробки (близко к переключательному клапану), находящейся в верхней части донного клапана.
Разгрузочное давление	0,36	Температура масла – 50°C – 60°C, объем потока – 100л/мин, реверсивный рычаг находится в среднем положении. Точка измерения давления находится в резьбе М10 × 1 пробки (близко к клапану противодействия), находящейся в верхней части входного клапана.

1.10. Заправочные емкости

Узел	Емкость, л.
Охлаждающая жидкость водяного бака и двигателя	118
Масло для системы смазки двигателя	20
Масло для гидросистемы заднего моста и шасси	150
Масло для конечной передачи (по каждой стороне)	15
Масло для гидросистемы рабочего оборудования	100
Топливо двигателя	450
Смазочная система ходовой части (по каждой стороне)	75
Масло для опорного катка, поддерживающего катка, направляющего колеса (по каждому)	0,35
Масло для смазки шкворня	15

На бульдозерах SD7 и SD7LGP мощность отбирается от двигателя при помощи гидромеханического трансформатора и главного приводного вала передается в коробку передач, осуществляя переключение направления и переключение передач между 3 скоростями переднего хода и 3 скоростями заднего хода. Потом при помощи одноступенчатой шестерни с косовыми зубьями передается в центральную передачу.

Центральная передача – пара вертикальных конических шестерен со спиральными зубьями, которая превращает продольную передачу мощности в поперечную. Мощность от центральной передачи передается в бортовой и тормозной фрикцион, конечную передачу, осуществляя поворот, торможение, уменьшение скорости и увеличение крутящего момента. После этого, мощность передается в ведущие колеса и приводит гусеницы, осуществляя передний и задний ход бульдозера.

Обратите внимание на то, что тормоз бульдозера SD7 не ленточный, как у простого бульдозера, а является пластинчатым тормозным фрикционом с пружинным нажимом и гидравлическим расцеплением. При гашении двигателя бульдозер находится в состоянии торможения. В это время под внешним тяговым усилием бульдозер не может двигаться вперед гусеницами. Чтобы протаскивать бульдозер, необходимо выдернуть приводную полуось, которая соединяет конечную передачу с тормозом, и расцепить ведущее колесо от тормоза.

Работники должны хорошо ознакомиться с конструкцией и принципами работы бульдозера для правильной эксплуатации.

2.1. Двигатель

Бульдозеры SD7 и SD7LGP оснащены двигателем WD615 Вэйфанского двигательного завода (по технологии Steyr), двигателем C6121ZG06 Шанхайского двигательного завода (по технологии Caterpillar 3306BD1T), или вертикальный, четырехтактный двигателем NTA855 – C280 Чунцинского двигательного завода (по технологии Cummins).

Все эти три двигателя являются вертикальными, однорядными, четырехтактными с жидкостным охлаждением, имеют рациональную конструкцию, надежную работу, низкий расход топлива, большой запасной коэффициент крутящего момента, легкую массу. Информация об эксплуатации и обслуживании двигателя приведена в инструкции по эксплуатации двигателя.

Опора на трех точках удобна для регулирования центрирования и обслуживания, уменьшает внутреннее напряжение двигателя из – за деформации рамы. При помощи передней опорной точки двигатель опирается на раму. При помощи двух задних опорных точек двигатель опирается на боках раздаточной коробки. Задние опорные точки оснащены регулируемыми прокладками и буферным механизмом, которые обеспечивают центрирование коленвала и главного приводного вала, облегчают ударную нагрузку от